



ΚΥΠΡΙΑΚΟ
ΕΜΠΟΡΙΚΟ ΚΑΙ
ΒΙΟΜΗΧΑΝΙΚΟ
ΕΠΙΜΕΛΗΤΗΡΙΟ

Λευκωσία 24.2.2015

Προς: Όλα τα μέλη και Μέλη Ενδιαφερόμενων Συνδέσμων
Θέμα: Διεθνής Εμπορική Έκθεση Κύπρου – Expo Cyprus 2015

Κυρίες / Κύριοι,

Συνημμένα σας αποστέλλεται για ενημέρωση και σχετικές ενέργειες πληροφόρηση που αφορά τη Διεθνή Εμπορική Έκθεση Κύπρου - EXPO CYPRUS 2015 που διοργανώνεται από το ΚΕΒΕ μεταξύ 13-17 Μαΐου 2015.

Η έκθεση τελεί υπό την αιγίδα του Υπουργείου Ενέργειας, Εμπορίου, Βιομηχανίας και Τουρισμού και την διαχείριση της Έκθεσης έχει αναλάβει η εταιρεία ΙΜΗ.

Με εκτίμηση



Χρίστος Πετσίδης
Διευθυντής
Υπηρεσιών και Εμπορίου

CYPRUS



13 - 17 ΜΑΪΟΥ 2015
ΧΩΡΟΣ ΚΡΑΤΙΚΗΣ ΕΚΘΕΣΗΣ

ΠΛΗΡΟΦΟΡΙΕΣ

ΤΟ ΜΕΓΑΛΥΤΕΡΟ
ΕΜΠΟΡΙΚΟ
ΓΕΓΟΝΟΣ ΤΟΥ
2015

www.expocyprus.com.cy

Οργάνωση



ΚΥΠΡΙΑΚΟ
ΕΜΠΟΡΙΚΟ ΚΑΙ
ΒΙΟΜΗΧΑΝΙΚΟ
ΕΠΙΜΕΛΗΤΗΡΙΟ

Υπό την Αιγίδα



ΥΠΟΥΡΓΕΙΟ
ΕΝΕΡΓΕΙΑΣ
ΕΜΠΟΡΙΟΥ
ΒΙΟΜΗΧΑΝΙΑΣ
ΚΑΙ ΤΟΥΡΙΣΜΟΥ

Διαχείριση

imh
CONFERENCES | MEDIA | EXHIBITIONS

EXPO CYPRUS 2015 – ΔΙΕΘΝΗΣ ΕΜΠΟΡΙΚΗ ΕΚΘΕΣΗ ΚΥΠΡΟΥ

Το Κυπριακό Εμπορικό και Βιομηχανικό Επιμελητήριο (ΚΕΒΕ) θα διοργανώσει τον Μάιο του 2015 μια μεγάλη διεθνή εμπορική έκθεση με τίτλο «EXPO CYPRUS 2015 - Διεθνής Εμπορική Έκθεση Κύπρου». Τη διαχείριση της EXPO 2015 ανέλαβε η IMH.

Η διοργάνωση μιας μεγάλης και πολυεπίπεδης εμπορικής έκθεσης θα βοηθήσει στην επανεκκίνηση της πραγματικής οικονομίας και θα αναδείξει την κυπριακή επιχειρηματικότητα. Η έκθεση θα έρθει στην ιδανικότερη στιγμή, για να ενισχύσει τις εμπορικές συναλλαγές, να δώσει ώθηση στις επιχειρήσεις και να αναζωογονήσει την οικονομία του τόπου μας.

Οι διοργανωτές, έχοντας πλήρη επίγνωση των αναγκών του επιχειρηματικού κόσμου, είναι σίγουροι πως αυτή η διοργάνωση θα κερδίσει το στοίχημα και θα αναδείξει την κυπριακή επιχειρηματικότητα. Η έκθεση θα είναι πολυθεματική, ενώ ορισμένες κατηγορίες εκθεμάτων θα απευθύνονται προς τις επιχειρήσεις και ορισμένες προς το ευρύ κοινό. Με αυτές τις προϋποθέσεις την έκθεση αναμένεται να επισκεφθούν δεκάδες χιλιάδες επισκέπτες. Το δίδυμο του εμπορικού και επιχειρηματικού περιεχομένου της έκθεσης, σε συνδυασμό με ένα πρόγραμμα ψυχαγωγικών εκδηλώσεων, θα προσδώσουν την απαραίτητη δυναμική μιας πολυδιάστατης διοργάνωσης, μιας μεγάλης εμπορικής γιορτής, με στόχο να συμμετάσχει όλη η Κύπρος. Η έκθεση θα διοργανώνεται μια φορά ετησίως, κάθε άνοιξη.

ΟΡΓΑΝΩΣΗ



Το ΚΕΒΕ λειτουργεί ως Ομοσπονδία των Τοπικών Εμπορικών και Βιομηχανικών Επιμελητηρίων των πέντε μεγάλων πόλεων της Κύπρου, τα οποία έχουν αρμοδιότητα στις πόλεις και επαρχίες τους. Το Επιμελητήριο είναι η κατ' εξοχήν οργάνωση του επιχειρηματικού κόσμου της Κύπρου (εκπροσωπώντας πάνω από το 95% της επιχειρηματικής δραστηριότητας της χώρας) και πέρα από την προσφορά ενός ευρέως φάσματος υπηρεσιών στις επιχειρήσεις, προωθεί τα συμφέροντα και τις απόψεις τους στην εκτελεστική και νομοθετική εξουσία. Είναι μια ανεξάρτητη οργάνωση που λειτουργεί ως εταιρικό σώμα και δεν απολαμβάνει οποιανδήποτε κρατική ή άλλη χορηγία. Το ΚΕΒΕ είναι αναγνωρισμένος κοινωνικός εταίρος στην Κύπρο και λαμβάνει ενεργό μέρος στον κοινωνικό διάλογο σε εθνικό επίπεδο, ενώ επίσης συμμετέχει μαζί με τις συντεχνίες και την Κυβέρνηση σε διάφορες επιτροπές τριμερούς συνεργασίας. www.ccci.org.cy

ΔΙΑΧΕΙΡΙΣΗ



Η IMH είναι ο μεγαλύτερος οργανισμός μεταφοράς γνώσης και πληροφόρησης στα στελέχη της κυπριακής αγοράς. Οι υπηρεσίες της περιλαμβάνουν διοργάνωση συνεδρίων, σεμιναρίων, ημερίδων και εμπορικών εκθέσεων, ειδικευμένα business media, καθώς και συμβουλευτικές υπηρεσίες ανθρώπινου κεφαλαίου. Κάθε χρόνο η IMH διοργανώνει πάνω από 60 συνέδρια σε όλους τους τομείς της αγοράς, 4 εμπορικές εκθέσεις, δεκάδες εκπαιδευτικά σεμινάρια και ημερίδες, καθώς και τρεις διαδικασίες επιχειρηματικών βραβείσεων. Η εταιρεία εκδίδει τα μόνα business περιοδικά στην Κύπρο. Πρόκειται για το μηνιαίο IN Business και το αγγλόφωνο GOLD, τα οποία διαβάζονται από δεκάδες χιλιάδες στελέχη, μάντζερ και επιχειρηματίες - Κύπριους και ξένους. Διαχειρίζεται, επίσης, το IN Business Portal (www.inbusinessnews.com) και το GOLD Portal (www.goldnews.com.cy). Η IMH αποστέλλει, ακόμα, καθημερινώς το IN Business Daily Newsletter και το GOLD News Daily Newsletter. Το τμήμα προσφορών της IMH λαμβάνει μέρος σε διαδικασίες προσφορών του δημόσιου τομέα, της Ευρωπαϊκής Ένωσης και άλλων διεθνών οργανισμών. Η εταιρεία, μέσω των δραστηριοτήτων της, δίνει την ευκαιρία στις επιχειρήσεις να αναπτυχθούν, να κάνουν networking, να βρουν καινούργιους πελάτες και συνεργάτες, να απευθυνθούν σε νέα ακροατήρια και να ανακαλύψουν ευκαιρίες ανάπτυξης. www.imhbusiness.com



ΕΜΠΕΙΡΙΑ ΔΙΟΡΓΑΝΩΤΩΝ

Οι εμπορικές εκθέσεις παραμένουν ο καλύτερος τρόπος για άμεση προώθηση προϊόντων και υπηρεσιών. Οι εκθέσεις των διοργανωτών αποτελούν τις μεγαλύτερες ετήσιες B2C και B2B ετήσιες συνάξεις και στηρίζονται από μεγάλες επικοινωνιακές καμπάνιες και πολλές άλλες δραστηριότητες προώθησης.

Η IMH έχει διοργανώσει τις ακόλουθες εκθέσεις:

- ΚΑΤΟΙΚΕΙΝ
- ΙΔΑΝΙΚΗ ΚΑΤΟΙΚΙΑ
- ΕΚΘΕΣΗ ΒΙΒΛΙΟΥ
- ΕΚΘΕΣΗ ΕΦΟΔΙΑΣΤΙΚΗΣ ΑΛΥΣΙΔΑΣ
- ΕΚΘΕΣΗ ΤΕΧΝΟΛΟΓΙΑΣ-ΠΛΗΡΟΦΟΡΙΚΗΣ- ΤΗΛΕΠΙΚΟΙΝΩΝΙΩΝ
- ΕΚΘΕΣΗ ΑΝΑΠΤΥΞΗ ΓΗΣ & PROPERTY
- ΕΚΘΕΣΗ ΚΥΝΗΓΙΟΥ & ΨΑΡΕΜΑΤΟΣ
- ΕΚΘΕΣΗ HEALTH AND FITNESS
- ΕΚΘΕΣΗ ΚΗΠΟΥ
- ΕΚΘΕΣΗ ΣΤΑΔΙΟΔΡΟΜΙΑΣ
- ΕΚΘΕΣΗ ΜΟΤΟΣΙΚΛΕΤΑΣ

ΣΤΟΧΟΣ ΕΚΘΕΣΗΣ

Κύριος στόχος της έκθεσης είναι η προσέλκυση κυπριακών επιχειρήσεων τόσο βιομηχανικών όσο και εισαγωγικών από όλους τους κλάδους, για να προωθήσουν τα προϊόντα και τις υπηρεσίες τους σε δεκάδες επισκέπτες και φυσικά να ενισχύσουν τις πωλήσεις τους. Επιδίωξη των διοργανωτών αποτελεί όπως η EXPO CYPRUS 2015 – Διεθνής Εμπορική Έκθεση Κύπρου είναι ακόμη πιο αναβαθμισμένη από προηγούμενες παρόμοιου τύπου διοργανώσεις τόσο σε συμμετοχές όσο και σε ποιότητα, με τελικό αποτέλεσμα την αύξηση των επισκεπτών και την ικανοποίηση των εκθετών. Στόχος είναι η έκθεση να καθιερωθεί ως ο πιο σημαντικός ετήσιος εμπορικός θεσμός στην Κύπρο.

ΓΙΑΤΙ EXPO CYPRUS 2015

- Η EXPO CYPRUS έρχεται δυναμικά από τις 13 μέχρι τις 17 Μαΐου, στους χώρους της Κρατικής Έκθεσης, για να ανατρέψει ό,τι είχαμε συνήθειο και ό,τι γνωρίζαμε μέχρι σήμερα για τις εμπορικές εκθέσεις στην Κύπρο.
- Η έκθεση θα είναι χωρισμένη σε πολυθεματικές ενότητες και θα απευθύνεται στο ευρύ κοινό, αλλά και στις επιχειρήσεις.
- Στους επισκέπτες θα δοθεί η ευκαιρία να έρθουν σε επαφή με εταιρείες που θα παρουσιάσουν στην έκθεση προϊόντα και υπηρεσίες για το έπιπλο και τη διακόσμηση εσωτερικών και εξωτερικών χώρων, οικοδομικά υλικά, ανάπτυξη γης, συστήματα κλιματισμού και θέρμανσης, ανανεώσιμες πηγές ενέργειας, τεχνολογία, ηλεκτρικές συσκευές, κήπο, αγροτικά μηχανήματα και εξοπλισμό, αυτοκίνητο και μοτοσικλέτα, διακοπές σε Κύπρο και εξωτερικό, τρόφιμα και ποτά.
- Επαγγελματικές Συναντήσεις (B2B): Κατά τη διάρκεια της έκθεσης θα λειτουργήσει ειδικό ωράριο για τις επιχειρήσεις. Στο πλαίσιο αυτού οι εκπρόσωποι των εταιρειών θα έχουν τη δυνατότητα να πραγματοποιήσουν επαγγελματικές συναντήσεις με εκθέτες, ώστε να ενημερωθούν για τις νέες εξελίξεις του τομέα τους, να εντοπίσουν τις σύγχρονες καινοτόμες επιχειρηματικές λύσεις και να προχωρήσουν σε επιχειρηματικές συμφωνίες.
- Ενημέρωση: Η έκθεση, ως μια πολυδιάστατη διοργάνωση, θα δώσει έμφαση και στη μετάδοση γνώσης για ό,τι καινούργιο συμβαίνει και κυκλοφορεί στην αγορά. Για τον σκοπό αυτό θα εντάξει στο πρόγραμμά της ειδικές ενημερωτικές εκδηλώσεις, οι οποίες θα ενισχύσουν την εικόνα της μεγάλης εμπορικής γιορτής, από την οποία όλη η Κύπρος θα έχει κάτι χρήσιμο να πάρει και κάτι καινούργιο να μάθει.
- Ψυχαγωγία: Στο πλαίσιο της έκθεσης θα λειτουργεί παζαράκι και καθ' όλη τη διάρκειά της οι επισκέπτες θα έχουν την ευκαιρία να παρευρεθούν σε παράλληλες ψυχαγωγικές εκδηλώσεις και δραστηριότητες, που θα πραγματοποιούνται στο χώρο. Θα μπορούν, επίσης, να επισκέπτονται τους ειδικά διαμορφωμένους χώρους αναψυχής, όπως παιδότοπους και καφεσιτατόρια, τα οποία θα στηθούν με γνώμονα την ικανοποίηση των απαιτήσεων κάθε κατηγορίας επισκεπτών.

ΧΩΡΟΣ ΔΙΕΞΑΓΩΓΗΣ

Χώρος Κρατικής Έκθεσης
Περίπου 1,2,3,4,5,6,7, περίπου γενικής χρήσης και ανοικτός χώρος.

ΗΜΕΡΟΜΗΝΙΕΣ ΚΑΙ ΩΡΕΣ ΛΕΙΤΟΥΡΓΙΑΣ

Τετάρτη 13 Μαΐου	18:00 – 23:00 (B2B 16:00 – 18:00)*
Πέμπτη 14 Μαΐου	18:00 – 23:00 (B2B 16:00 – 18:00)*
Παρασκευή 15 Μαΐου	18:00 – 23:00 (B2B 16:00 – 18:00)*
Σάββατο 16 Μαΐου	17:00 – 23:00
Κυριακή 17 Μαΐου	17:00 – 23:00

* Η έκθεση θα τηρήσει ειδικό ωράριο για τις εταιρείες και για B2B συναντήσεις. Κατά τη διάρκεια του ειδικού αυτού ωραρίου θα οργανωθούν διαλέξεις για τις κυπριακές επιχειρήσεις. Παράλληλα, οι διοργανωτές θα προσκαλέσουν εκατοντάδες εταιρικά στελέχη να επισκεφθούν την έκθεση δωρεάν, να παρακολουθήσουν τις διαλέξεις και να έρθουν σε επαφή με τους εκθέτες.

ΕΙΣΟΔΟΣ

Αριθμός προσκλήσεων θα δοθεί από τους διοργανωτές στους εκθέτες, για να τις διαθέσουν οι ίδιοι στους πελάτες τους. Για το κοινό η είσοδος θα είναι €3.

ΕΠΙΣΚΕΠΤΕΣ ΕΚΘΕΣΗΣ

Την έκθεση αναμένεται να επισκεφθούν άτομα από όλα τα κοινωνικά στρώματα, που θα έχουν την ευκαιρία να αναζητήσουν μέσα από τη γνώση, την τεχνολογία, την εμπειρία, τα προϊόντα και τις υπηρεσίες των εκθετών, ολοκληρωμένες λύσεις στις διάφορες κατηγορίες εκθεμάτων. Την ίδια στιγμή οι διοργανωτές θα κάνουν τα αδύνατα δυνατά, ώστε η έκθεση να αποτελέσει υψηλού επιπέδου και πλούσια σε περιεχόμενο διοργάνωση, με στόχο να προσελκύσει πέραν των 30.000 επισκεπτών.

ΓΙΑΤΙ ΝΑ ΓΙΝΩ ΕΚΘΕΤΗΣ ΣΤΗΝ EXPO CYPRUS;

- Διότι οργανώνεται με εγγύηση την αξιοπιστία του ΚΕΒΕ και της ΙΜΗ
- Διότι διοργανώνεται υπό την αιγίδα του Υπουργείου Ενέργειας, Εμπορίου, Βιομηχανίας και Τουρισμού
- Διότι είναι η μοναδική και μεγαλύτερη εμπορική – πολυθεματική έκθεση που θα οργανωθεί το 2015
- Διότι δίνεται η ευκαιρία να προωθήσετε και να προβάλετε τα προϊόντα και τις υπηρεσίες σας
- Διότι μπορείτε να προωθήσετε ειδικές προσφορές κατά τη διάρκεια της έκθεσης
- Διότι θα έχετε την ευκαιρία να προχωρήσετε σε εμπορικές συναλλαγές με επιχειρήσεις και το ευρύ κοινό (B2B και B2C)
- Διότι θα λειτουργήσει ωράριο για επιχειρήσεις με ευκαιρίες δικτύωσης και ανάπτυξης
- Διότι θα οργανωθούν ενημερωτικά σεμινάρια για επιχειρήσεις με θέματα, όπως, ευρωπαϊκά κονδύλια, χρηματοδοτικά εργαλεία κτλ.
- Διότι θα έρθετε σε άμεση επαφή με εν δυνάμει πελάτες
- Διότι η εταιρεία σας θα συμμετάσχει σε έντονο πρόγραμμα προβολής και επικοινωνίας αξίας €400.000
- Διότι την έκθεση θα επισκεφθούν πέραν των 30.000 ατόμων
- Διότι θα έχετε τη δυνατότητα να αντιληφθείτε καλύτερα την αγορά και όχι μόνο τον τομέα στον οποίο δραστηριοποιείστε, να παρακολουθήσετε από κοντά τον ανταγωνισμό, να προβάλετε νέα προϊόντα και υπηρεσίες σε πελάτες, συνεργάτες και στα ΜΜΕ.

ΕΚΔΗΛΩΣΕΙΣ - ΕΣΤΙΑΣΗ - ΨΥΧΑΓΩΓΙΑ

Η έκθεση θα περιλαμβάνει πλούσιο καλλιτεχνικό πρόγραμμα και ποικίλες δραστηριότητες, που θα έχουν ως επίκεντρο τον επισκέπτη, ενώ την ίδια στιγμή θα αναδεικνύεται η επιχειρηματικότητα και η καινοτομία από τις εταιρείες που θα συμμετέχουν. Η έκθεση θα καλύπτει όλες τις ανάγκες των επισκεπτών με πολλά θεματικά αφιερώματα και πλήθος παράλληλων εκδηλώσεων ψυχαγωγικού, πολιτιστικού και εκπαιδευτικού χαρακτήρα όπως:

- **Τελετή εγκαινίων υπό την αιγίδα του Προέδρου της Κυπριακής Δημοκρατίας**

- **Διαγωνισμοί, shows και επιδείξεις:**

- ο Διαγωνισμοί μαγειρικής, χορού, τραγουδιού
- ο Show με κατοικίδια ζώα
- ο Επιδείξεις μοτοσικλέτας και αυτοκινήτου
- ο Επιδείξεις ανθοκομίας με έκθεση λουλουδιών
- ο Fitness shows
- ο Gaming Zone
- ο Επιδείξεις DIY

- **Πλούσιο καθημερινό καλλιτεχνικό πρόγραμμα:**

- ο Συναυλίες
- ο Θεατρικές παιδικές παραστάσεις
- ο Παρουσιάσεις βιβλίων

- **Διαγωνισμοί με κληρώσεις και πλούσια δώρα**

- ο Εκδηλώσεις για παιδιά

Ταυτόχρονα, κατά τη διάρκεια της έκθεσης θα λειτουργήσουν χώροι εστίασης γνωστών αλυσίδων εστιατορίων και καφετεριών. Θα υπάρχει επίσης ειδικά διαμορφωμένος χώρος - παιδότοπος για την ψυχαγωγία των παιδιών.

ΔΥΝΑΜΙΚΟ ΠΡΟΓΡΑΜΜΑ ΠΡΟΒΟΛΗΣ

Έχοντας την εμπειρία πολλών διοργανώσεων, οι διοργανωτές έχουν ετοιμάσει ένα δυναμικό και ευρύ πρόγραμμα προβολής και στοχευμένης διαφήμισης, η οποία θα διασφαλίσει την παρουσία του άμεσα ενδιαφερόμενου κοινού και συνάμα την αύξηση του αριθμού των επισκεπτών.

Η συνολική αξία προβολής θα ξεπεράσει τις €400,000

Η καμπάνια θα περιλαμβάνει:

- Έντυπη διαφήμιση (εφημερίδες, περιοδικά, αφιερώματα, αφίσες, προσκλήσεις)
- Κυκλοφορία οδηγού έκθεσης με κυριακάτικες εφημερίδες
- Ραδιόφωνο
- Ραδιοφωνικά live links
- Τηλεόραση
- Γιγαντοαφίσες σε όλες τις επαρχίες (billboards)
- Ψηφιακή διαφήμιση
- Διαδίκτυο
- Social Media

ΚΑΤΗΓΟΡΙΕΣ ΕΚΘΕΤΩΝ

- | | | |
|--------------------------|-----------------------|----------------------|
| ■ EXPO FURNITURE | ■ EXPO HOME APLIANCES | ■ EXPO SALES |
| ■ EXPO PROPERTY | ■ EXPO GARDEN | ■ EXPO SHOPPING |
| ■ EXPO ΔΟΜΗΣΗ | ■ EXPO AGRO | ■ EXPO ENTERTAINMENT |
| ■ EXPO ENERGY | ■ EXPO MOTOR | ■ EXPO HOBBIES |
| ■ EXPO HEATING & COOLING | ■ EXPO HOLIDAYS | ■ EXPO ARTS & CRAFTS |
| ■ EXPO TECHNOLOGY | ■ EXPO FOOD & DRINK | ■ EXPO SERVICES |

ΔΙΑΔΙΚΑΣΙΑ ΣΥΜΜΕΤΟΧΗΣ

Για να είναι έγκυρη η συμμετοχή σας ως εκθέτη θα πρέπει:

- Να επικοινωνήσετε με τα γραφεία της IMH
- Να πληροφορηθείτε για τα διαθέσιμα περίπτερα
- Να συμπληρώσετε την «ΑΙΤΗΣΗ ΣΥΜΜΕΤΟΧΗΣ»
- Να καταβάλετε το 50% της συνολικής αξίας του κόστους συμμετοχής

ΣΤΟΙΧΕΙΑ ΕΠΙΚΟΙΝΩΝΙΑΣ

Αιγάλεω 5, 2057, Στρόβολος - Λευκωσία, Τ.Κ. 21185, 1503, Λευκωσία
Τηλέφωνο: +357 22 505555, Φαξ: +357 679820, Ηλεκτρονική διεύθυνση: events@imhbusiness.com,
Ιστοσελίδα: www.imhbusiness.com

Λειτουργοί έκθεσης:

Αντρέας Λεοντιάδης: +357 22505535, e-mail: andreas@imhbusiness.com
Νεόφυτος Κωνσταντίνου: +357 22505536, e-mail: neofytos@imhbusiness.com

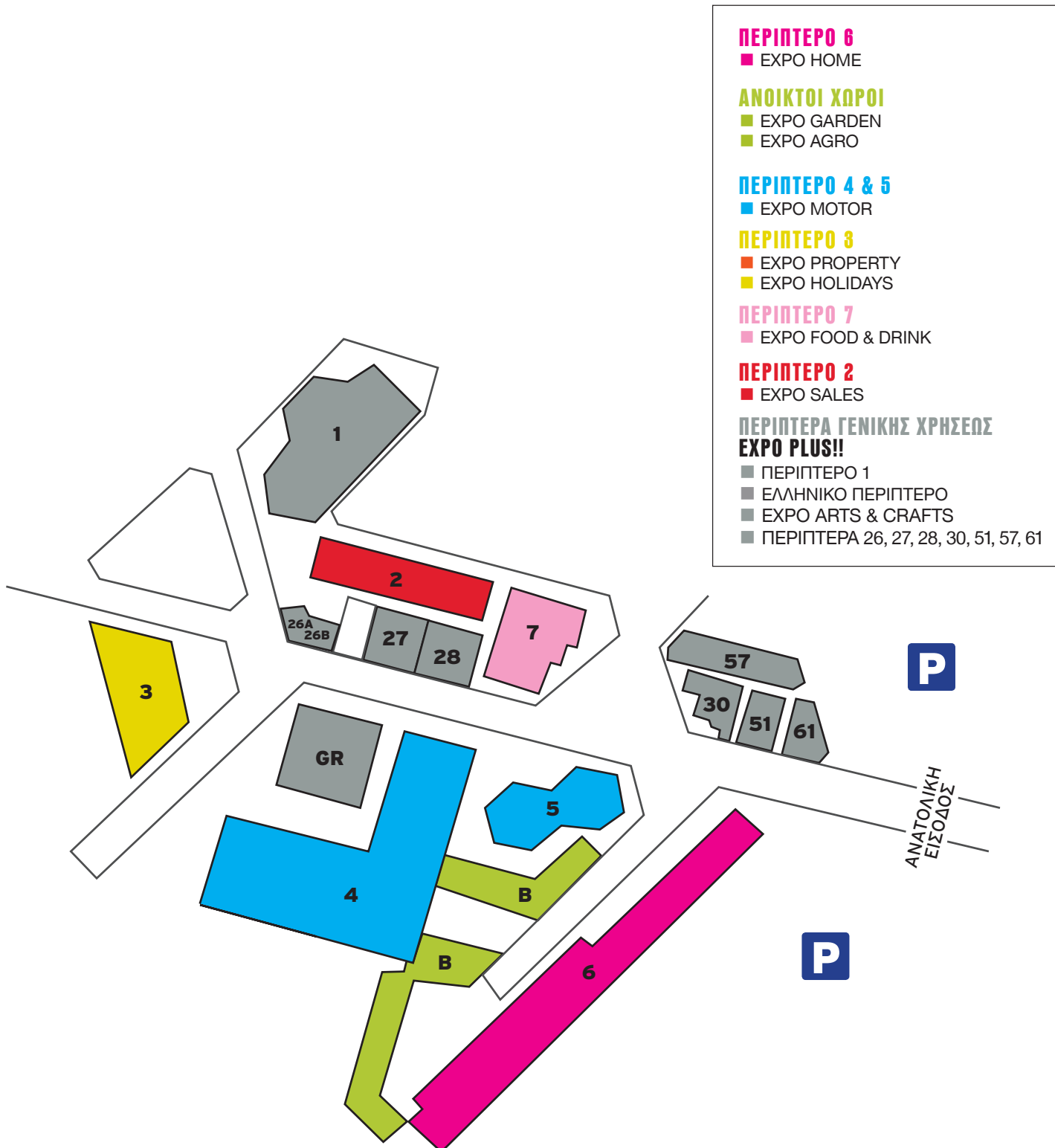

ΠΕΡΙΠΤΕΡΟ 6

EXPO HOME

Έπιπλα & Διακόσμηση

- Έπιπλα εσωτερικού και εξωτερικού χώρου
- Διακοσμητικά Είδη
- Στρώματα
- Λευκά Είδη - χαλιά
- Φωτιστικά
- Έπιπλα & εξοπλισμός Κουζίνας
- Είδη οικιακής χρήσης
- Συστήματα σκίασης
- Συστήματα συναγερμού
- Αυτοματισμοί
- Παρεμφερή προϊόντα

Οικοδομικά Υλικά

- Πόρτες - παράθυρα
- Τούβλα - κεραμίδια
- Αλουμίνια - κάγκελα
- Ξυλεία
- Δάπεδα - κεραμικά
- Μπογιές
- Μονωτικά υλικά

Είδη Υγιεινής

- Εξοπλισμός μπάνιου
- Αξεσουάρ

DIY - Εργαλεία

- Εργαλεία χειρός
- Εργαλεία κήπου
- Ηλεκτρικά εργαλεία

Συστήματα Κλιματισμού & Θέρμανσης

- Κεντρικές θερμάνσεις
- Τζάκια
- Θερμοσίφωνες
- Κλιματισμός

Ανανεώσιμες Πηγές Ενέργειας

- Φωτοβολταϊκά συστήματα
- Γεωθερμικά συστήματα
- Ηλιακά - θερμικά συστήματα νερού
- Εξειδικευμένα δομικά υλικά

- Θερμομονωτικά & ηχομονωτικά προϊόντα

- Συστήματα εξοικονόμησης ενέργειας

- Συστήματα επεξεργασίας νερού

- Φωτισμός

Τεχνολογία

- Εικόνα & ήχος
- Πληροφορική
- Τηλεπικοινωνίες
- Gadgets
- Gaming Zone

Ηλεκτρικές συσκευές

- Μικροσυσκευές
- Οικιακές συσκευές

EXPO GARDEN

Κήπος

- Αρχιτεκτονική και σχέδιο κήπου
- Έπιπλα κήπου
- Τέντες - πέργολες - πλακόστρωτα
- Γρασίδι
- Πετροκατασκευές
- Ψησταριές & BBQ
- Πισίνες

EXPO AGRO

Αγροτικά προϊόντα

- Γεωργικά μηχανήματα
- Αρδευτικός εξοπλισμός
- Κτηνοτροφικά προϊόντα

ΠΕΡΙΠΤΕΡΑ 5, 4

EXPO MOTOR

Αντιπρόσωποι

- Επιβατικών αυτοκινήτων
- Εμπορικών αυτοκινήτων
- Μοτοσικλετών
- Ελαστικών

- Αξεσουάρ

- Αναλώσιμα

- Ανταλλακτικά

- Εξαρτήματα

Επαγγελματικά

- Βαρέα οχήματα
- Ανυψωτικά μηχανήματα
- Εκκαφεείς
- Αποθηκευτικός εξοπλισμός
- Εταιρείες διανομής & μεταφορών

ΠΕΡΙΠΤΕΡΟ 3

EXPO PROPERTY

Ανάπτυξη γης

- Εργοληπτικές εταιρείες
- Κτηματομεσίτες
- Προκατασκευασμένα σπίτια
- Εταιρείες Ανακαινίσεων

EXPO HOLIDAYS

Διακοπές σε Κύπρο και Εξωτερικό

- Ταξιδιωτικά γραφεία
- Αεροπορικές εταιρείες
- Ξενοδοχεία
- Ναύλωση σκαφών αναψυχής
- Εταιρίες κρουαζιερόπλοιων
- Τουριστικά λεωφορεία
- Spa resorts
- Golf resorts
- Κάμπινγκ
- Μαρίνες

Αξιοθέατα & Αναψυχή

- Θεματικά πάρκα
- Μουσεία - Μνημεία
- Εκκλησίες & μοναστήρια

Μορφές Τουρισμού

- Αγροτουρισμός
- Συνεδριακός
- Πολιτιστικός
- Αθλητικός
- Υγείας & Ευεξίας

ΠΕΡΙΠΤΕΡΟ 7

EXPO FOOD & DRINK

Τρόφιμα

- Γαλακτοκομικά προϊόντα
- Γεωργικά προϊόντα
- Ιχθυοκομικά προϊόντα
- Προϊόντα ζαχαροπλαστικής

Ποτά

- Αλκοολούχα ποτά
- Μη αλκοολούχα ποτά
- Ροφήματα

Παραδοσιακά προϊόντα

- Τρόφιμα και ποτά
- Τοπικοί οίνοι
- Ξηροί Καρποί
- Αλλαντικά

Εξοπλισμός

- Εστιατορίων
- Ξενοδοχείων
- Καφετεριών
- Χώρων μαζικής εστίασης
- Εξοπλισμοί καταστημάτων
- Συσκευασία τροφίμων
- Προϊόντα καθαρισμού

ΠΕΡΙΠΤΕΡΟ 2

EXPO SALES

- Έπιπλα
- Οικιακός εξοπλισμός
- Ηλεκτρικά είδη
- Διακοσμητικά είδη
- Αθλητικά είδη
- Μουσικός εξοπλισμός
- Διακοσμητικά είδη
- Πίνακες
- Λευκά είδη - χαλιά
- Φωτιστικά
- Είδη κήπου

ΠΕΡΙΠΤΕΡΑ ΓΕΝΙΚΗΣ ΧΡΗΣΕΩΣ EXPO PLUS!

EXPO SHOPPING

Προϊόντα για Άνδρες, Γυναίκες και Παιδιά (μόδα, καλλυντικά, προσωπική Φροντίδα, gadgets κ.α.)

EXPO HOBBIES

Προϊόντα και Εξοπλισμός (κυνηγιού, ψαρέματος, γυμναστικής, ποδηλασίας κ.α.)

EXPO ARTS & CRAFTS

Τέχνη και χειροποίητες δημιουργίες

EXPO FITNESS

Προϊόντα και εξοπλισμός Ειδών Άθλησης και Διατροφής

EXPO SERVICES

Τράπεζες, Ασφαλιστικές εταιρείες κ.α.

EXPO ENTERTAINMENT

Τεχνολογία, Gaming zone κ.α.

Περίπτερο 6

EXPO HOME

(FURNITURE, KITCHEN, DECORATION, ΔΟΜΗΣΗ, HEATING & COOLING, ENERGY TECHNOLOGY, APPLIANCES, GARDEN, AGRO)

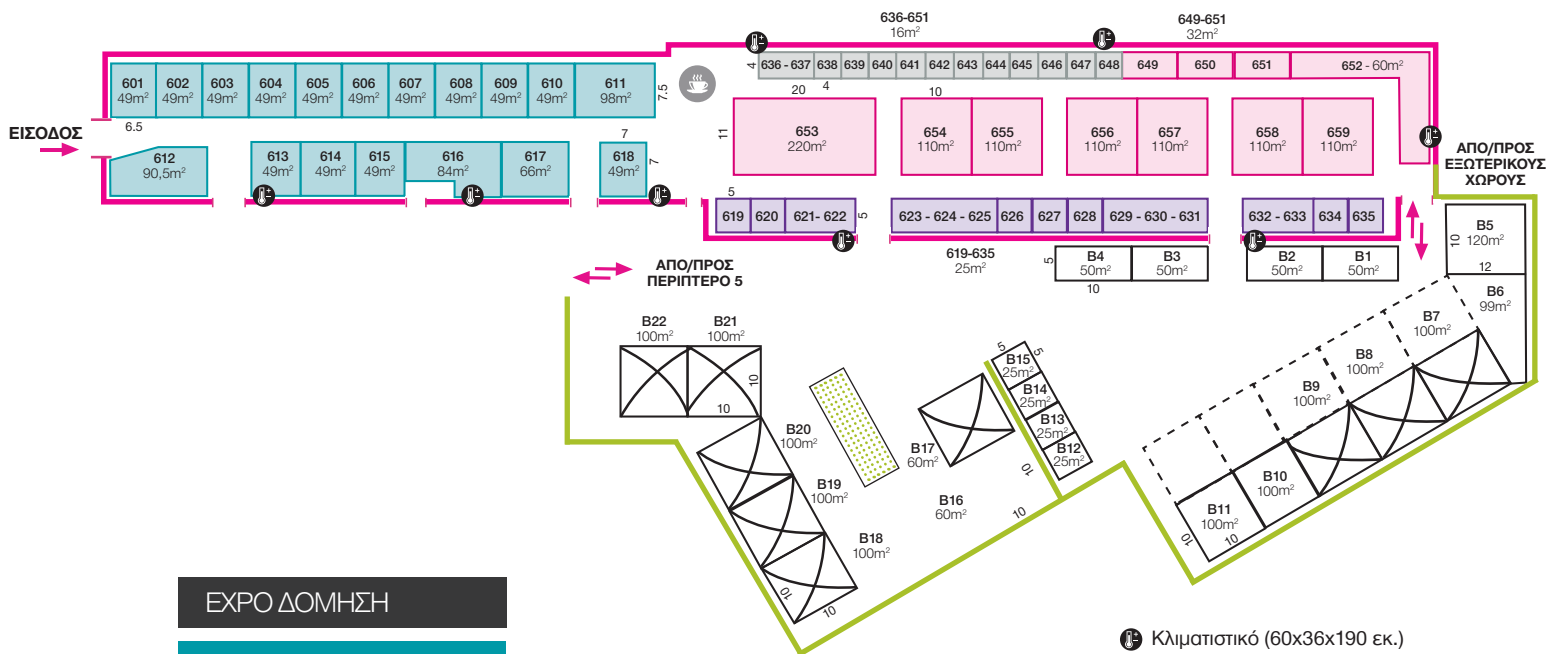

EXPO ΔΟΜΗΣΗ

Αριθμός Περιπέτρου	Εμβαδόν τ.μ.	Χρέωση* €
601	49	2450
602	49	2450
603	49	2450
604	49	2450
605	49	2450
606	49	2450
607	49	2450
608	49	2000
609	49	2450
610	49	2450
611	98	4900
612	90,5	4525
613	49	2450
614	49	2450
615	49	2450
616	84	4200
617	66	3300
618	49	2450

EXPO TECHNOLOGY - HOME APPLIANCES

Αριθμός Περιπέτρου	Εμβαδόν τ.μ.	Χρέωση* €
636 - 637	32	1600
638	16	800
639	16	800
640	16	800
641	16	800
642	16	800
643	16	800
644	16	800
645	16	800
646	16	800
647	16	800
648	16	800

EXPO HEATING & COOLING EXPO ENERGY

Αριθμός Περιπέτρου	Εμβαδόν τ.μ.	Χρέωση* €
619	25	1250
620	25	1250
621 - 622	50	2500
623 - 625	75	3750
626	25	1250
627	25	1250
628	25	1250
629 - 631	75	3750
632 - 633	50	2500
634	25	1250
635	25	1250

EXPO FURNITURE / KITCHEN / DECORATION

Αριθμός Περιπέτρου	Εμβαδόν τ.μ.	Χρέωση* €
649	32	1600
650	32	1600
651	32	1600
652	125	6250
653	220	11000
654	110	5500
655	110	5500
656	110	5500
657	110	5500
658	110	5500
659	110	5500

EXPO GARDEN, AGRO (ΑΝΟΙΚΤΟΙ ΧΩΡΟΙ)

Αριθμός Περιπέτρου	Εμβαδόν τ.μ.	Χρέωση* €
B1	50	1000
B2	50	1000
B3	50	1000
B4	50	1000
B5	120	2400
B6	99	1980
B7	100	2000
B8	100	2000
B9	100	2000
B10	100	2000
B11	100	2000
B12	25	500
B13	25	500
B14	25	500
B15	25	500
B16	100	2000
B17	100	2000
B18	100	2000
B19	100	2000
B20	100	2000
B21	100	2000
B22	100	2000

⊕ Κλιματιστικό (60x36x190 εκ.)
⊗ Τέντες (10x10 μ.)

*Οι χρέωσεις δεν συμπεριλαμβάνουν Φ.Π.Α.

Περίπτερα 5 & 4 (HALL A & B)

EXPO MOTOR (CAR, MOTORBIKE, ACCESORIES)

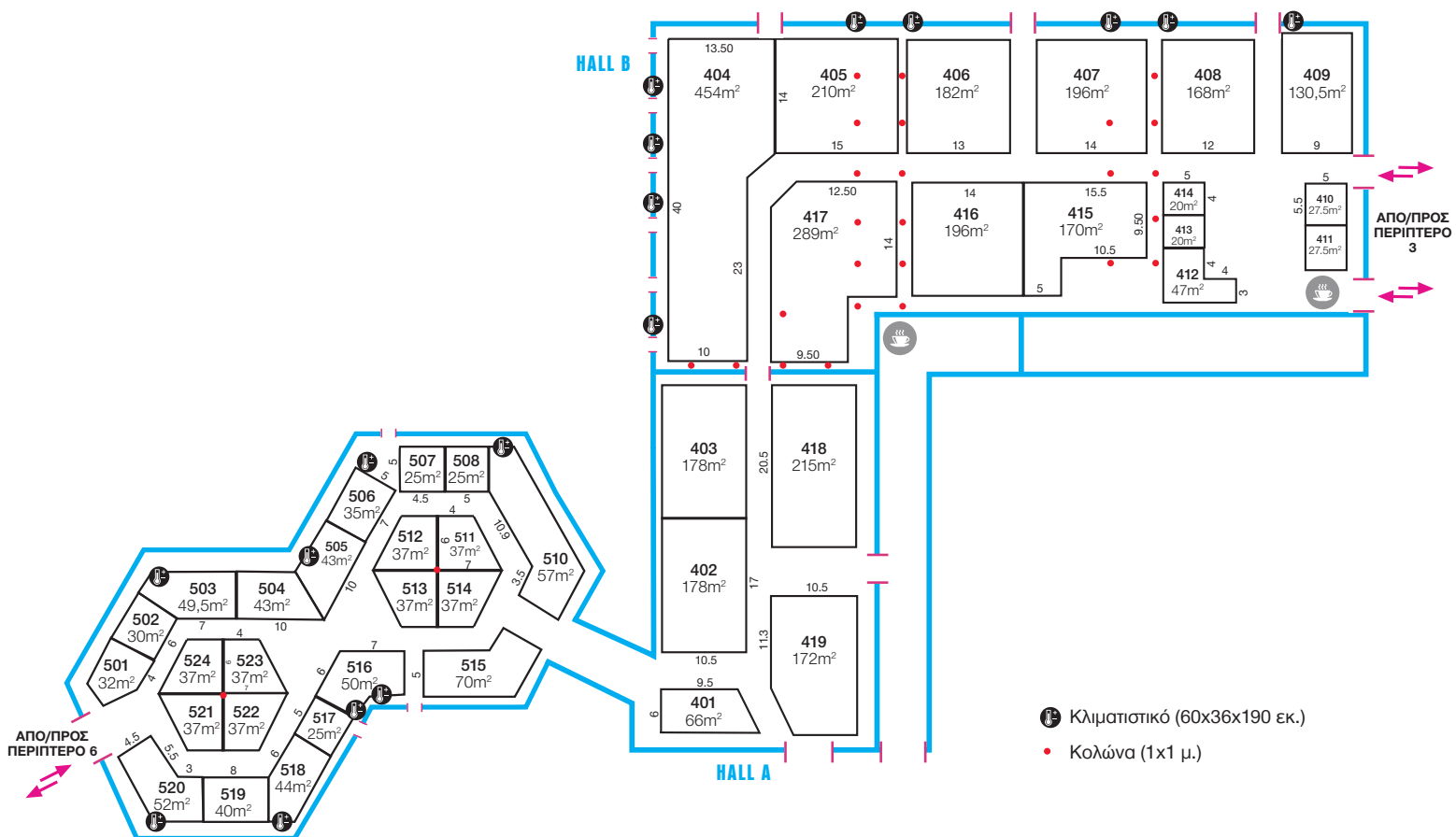

- Ⓐ Κλιματιστικό (60x36x190 εκ.)
- Κολώνα (1x1 μ.)

ΠΕΡΙΠΤΕΡΟ 5

Αριθμός Περιπτήρου	Εμβαδόν τ.μ.	Χρέωση* €
501	32	1600
502	30	1500
503	49,5	2475
504	43	2150
505	43	2150
506	35	1750
507	25	1125
508	25	1250
510	57	2850
511	37	1850
512	37	1850
513	37	1850
514	37	1850
515	70	3500
516	50	2500
517	25	1250
518	44	2200
519	40	2000
520	52	2600
521	37	1850
522	37	1850
523	37	1850
524	37	1850

ΠΕΡΙΠΤΕΡΟ 4 (HALL A)

Αριθμός Περιπτήρου	Εμβαδόν τ.μ.	Χρέωση* €
401	66	3300
402	178	8900
403	178	8900
418	215	10750
419	172	8600

ΠΕΡΙΠΤΕΡΟ 4 (HALL B)

Αριθμός Περιπτήρου	Εμβαδόν τ.μ.	Χρέωση* €
404	454	22700
405	210	10500
406	182	9100
407	196	9800
408	168	8400
409	130,5	6525
410	27,5	1375
411	27,5	1375
412	47	2350
413	20	1000
414	20	1000
415	155,5	7775
416	196	9800
417	289	14450

*Οι χρεώσεις δεν συμπεριλαμβάνουν Φ.Π.Α.

Περίπτερο 3

EXPO PROPERTY

EXPO HOLIDAYS

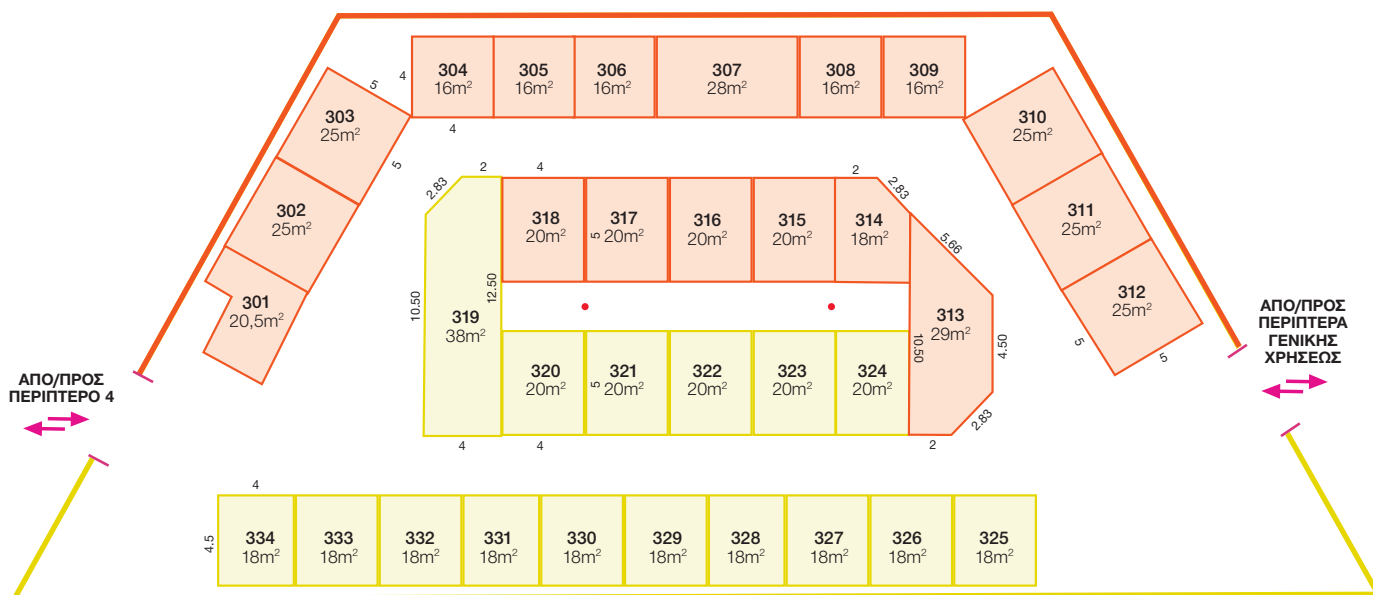

- Κολώνα (1x1 μ.)

EXPO PROPERTY

Αριθμός Περιπτήρου	Εμβαδόν τ.μ.	Χρέωση* €
301	20,5	1025
302	25	1250
303	25	1250
304	16	800
305	16	800
306	16	800
307	28	1400
308	16	800
309	16	800
310	25	1250
311	25	1250
312	25	1250
313	29	1450
314	18	900
315	20	1000
316	20	1000
317	20	1000
318	20	1000

EXPO HOLIDAYS

Αριθμός Περιπτήρου	Εμβαδόν τ.μ.	Χρέωση* €
319	38	1900
320	20	1000
321	20	1000
322	20	1000
323	20	1000
324	20	1000
325	18	900
326	18	900
327	18	900
328	18	900
329	18	900
330	18	900
331	18	900
332	18	900
333	18	900
334	18	900

*Οι χρέωσεις δεν συμπεριλαμβάνουν Φ.Π.Α.

Περίπτερα 7 & 2

EXPO FOOD & DRINK

EXPO SALES

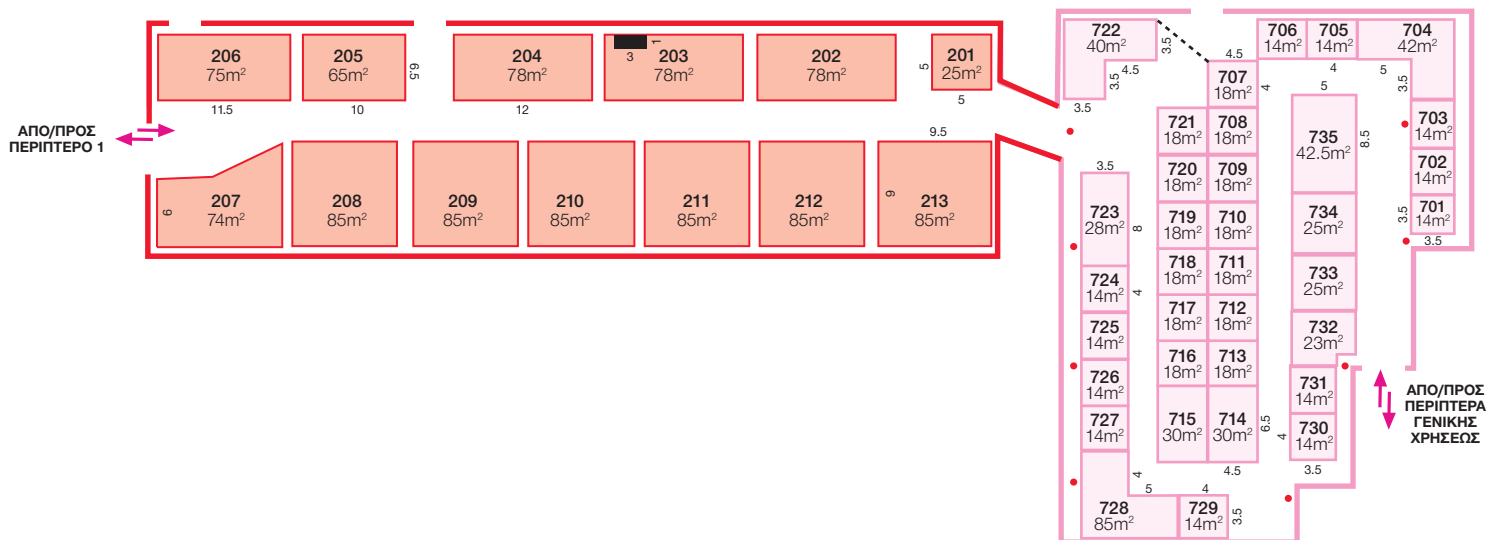

ΠΕΡΙΠΤΕΡΟ 7

EXPO FOOD & DRINK

Αριθμός Περιπτερού	Εμβαδόν τ.μ.	Χρέωση* €
701	14	700
702	14	700
703	14	700
704	42	2100
705	14	700
706	14	700
707	18	900
708	18	900
709	18	900
710	18	900
711	18	900
712	18	900
713	18	900
714	30	1500
715	30	1500
716	18	900
717	18	900
718	18	900
719	18	900
720	18	900
721	18	900
722	40	2000
723	28	1400
724	14	700
725	14	700
726	14	700
727	14	700
728	44	2200
729	14	700
730	14	700
731	14	700
732	23	1150
733	25	1250
734	25	1250
735	42,5	2125

ΠΕΡΙΠΤΕΡΟ 2

EXPO SALES

Αριθμός Περιπτερού	Εμβαδόν τ.μ.	Χρέωση* €
201	25	1250
202	60	3000
203	78	3900
204	78	3900
205	78	3900
206	75	3750
207	74	3700
208	85	4250
209	85	4250
210	85	4250
211	85	4250
212	85	4250
213	85	4250

• Κολώνα (1x1 μ.)

*Οι χρέωσεις δεν συμπεριλαμβάνουν Φ.Π.Α.

Περίπτερα Γενικής Χρήσεως - EXPO PLUS!!

EXPO SHOPPING

EXPO HOBBIES

EXPO ENTERTAINMENT

EXPO ARTS & CRAFTS

EXPO FITNESS

EXPO SERVICES

ΠΕΡΙΠΤΕΡΟ 1

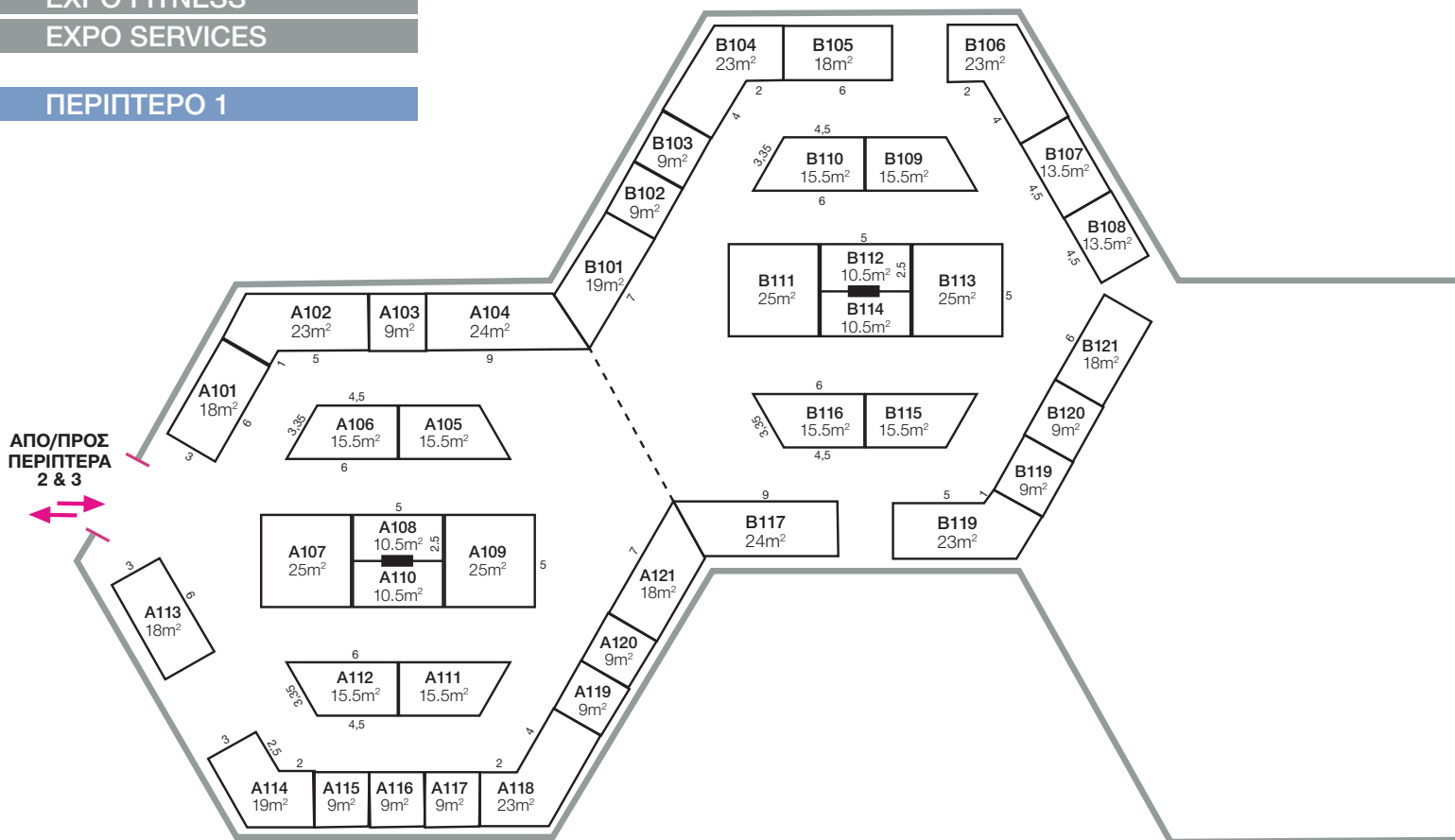

A

Αριθμός Περιπέτερου	Εμβαδόν τ.μ.	Χρέωση* €
A101	18	900
A102	23	1150
A103	9	450
A104	24	1200
A105	15,5	775
A106	15,5	775
A107	25	1250
A108	10,5	525
A109	25	1250
A110	10,5	525
A111	15,5	775
A112	15,5	775
A113	18	900
A114	19	950
A115	9	450
A116	9	450
A117	9	450
A118	23	1150
A119	9	450
A120	9	450
A121	18	900

B

Αριθμός Περιπέτερου	Εμβαδόν τ.μ.	Χρέωση* €
B101	19	950
B102	9	450
B103	9	450
B104	23	1150
B105	18	900
B106	23	1150
B107	13,5	675
B108	13,5	675
B109	15,5	775
B110	15,5	775
B111	25	1250
B112	10,5	525
B113	25	1250
B114	10,5	525
B115	15,5	775
B116	15,5	775
B117	24	1200
B118	23	1150
B119	9	450
B120	9	450
B121	18	900

*Οι χρεώσεις δεν συμπεριλαμβάνουν Φ.Π.Α.

Περίπτερα 26, 27, 28, 30, 51, 57, 61

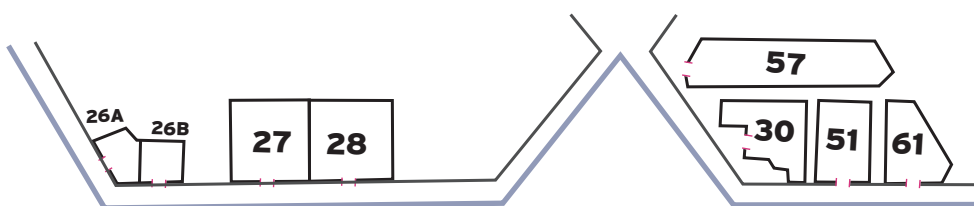

Αριθμός Περιπέτρου	Εμβαδόν τ.μ.
26 A	44
26 B	35
27	400
28	438
30	75
51	316
57	450
61	247

*Οι χρεώσεις δεν συμπεριλαμβάνουν Φ.Π.Α.

Ελληνικό περίπτερο

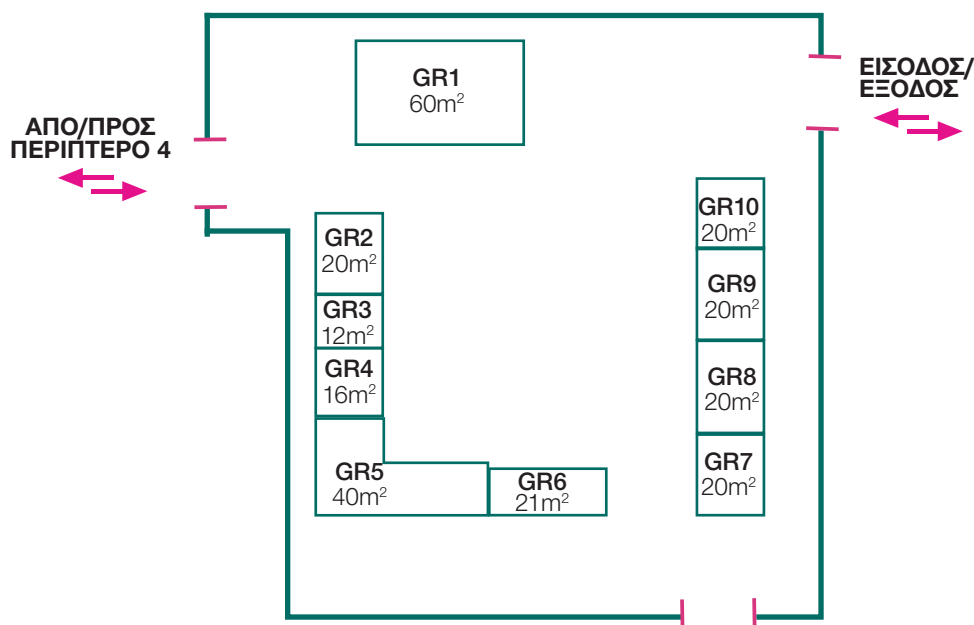

Αριθμός Περιπέτρου	Εμβαδόν τ.μ.	Χρέωση* €
GR1	60	3000
GR2	20	1000
GR3	12	600
GR4	16	800
GR5	40	2000
GR6	21	1050
GR7	20	1000
GR8	20	1000
GR9	20	1000
GR10	20	1000

*Οι χρεώσεις δεν συμπεριλαμβάνουν Φ.Π.Α.

ΔΙΑΔΙΚΑΣΙΑ ΣΥΜΜΕΤΟΧΗΣ

Για να είναι έγκυρη η δήλωση συμμετοχής σας ως εκθέτης θα πρέπει:

- να επικοινωνήσετε με τα γραφεία της IMH
- να πληροφορηθείτε για τα διαθέσιμα περίπτερα
- να συμπληρώσετε την «ΑΙΤΗΣΗ ΣΥΜΜΕΤΟΧΗΣ» και να την αποστείλετε στο φαξ (22679820)
- να καταβάλετε το 50% της συνολικής αξίας του κόστους συμμετοχής

ΣΤΟΙΧΕΙΑ ΕΠΙΚΟΙΝΩΝΙΑΣ



IMH

Αιγάλεω 5, 2057 Στρόβολος, Τ.κ. 21185, 1503, Λευκωσία
Τηλ. +357 22505555, Φαξ. +357 22679820
Ηλεκτρ. Διεύθυνση events@imhbusiness.com
Ιστοσελίδα: www.imhbusiness.com

Λειτουργοί έκθεσης

Αντρέας Λεοντιάδης: Τηλ. +357 22505535, email: andreas@imhbusiness.com
Νεόφυτος Κωνσταντίνου: Τηλ. +357 22505536, email: neofytos@imhbusiness.com

ΑΙΤΗΣΗ ΣΥΜΜΕΤΟΧΗΣ

EXPO CYPRUS / Διεθνής Εμπορική Έκθεση Κύπρου
13 – 17 Μαΐου 2015



A. ΣΤΟΙΧΕΙΑ ΕΤΑΙΡΕΙΑΣ

Όνομα εταιρείας: _____
Διεύθυνση: _____
Τ.κ./περιοχή: _____ Τηλ: _____ Φαξ: _____
E-mail: _____ Ιστοσελίδα: _____

Υπεύθυνος Συμμετοχής

Όνοματεπώνυμο: _____ Κινητό: _____
Α.Φ.Τ. ή Αρ. Ταυτότητας: _____ E-mail: _____

B. ΔΙΚΑΙΩΜΑ ΣΥΜΜΕΤΟΧΗΣ Κάθε εκθέτης καταβάλλει μαζί με την αίτηση τέλος εγγραφής €100.00 (δεν επιστρέφεται)

Γ. ΖΗΤΟΥΜΕΝΟΣ ΧΩΡΟΣ

Προτού συμπληρωθεί το ακόλουθο μέρος παρακαλούμε όπως μελετήσετε **πολύ προσεκτικά τα σχεδιαγράμματα και τους πίνακες χρεώσεων** που ακολουθούν και **τους όρους συμμετοχής**.

Ζητούμε το τεμάχιο/α με κωδικό/ούς _____ συνολικού εμβαδού _____ τ.μ. με χρέωση € _____

Βασική Δομή Περιπέτρου (Προαιρετική): €15/τ.μ.

Η βασική δομή περιπέτρου περιλαμβάνει: διαχωριστικά πάνελ ύψους 2,5 μ. με διατομές αλουμινίου, χαλί, γραφείο ή πάγκο, τρία καθίσματα, μετώπη με επιγραφή / ονομασία, φωτισμός και ηλεκτρική εγκατάσταση. (Κατασκευαστής: C.K.Matrix Exhibitions Partners Ltd, τηλ.: 22898999, φαξ.: 22898995, e-mail: info@ckmatrix.com)

Σημειώσεις:

- Το πακέτο «βασική δομή περιπέτρου» δεν είναι ανταλλάξιμο.
- Τα σχέδια κατασκευής περιπέτρου θα πρέπει να υποβάλλονται τουλάχιστον 20 μέρες πριν από την έναρξη της διοργάνωσης.
- Οι εκθέτες οι οποίοι επιθυμούν να αναλάβουν με δική τους ευθύνη την κατασκευή του περιπέτρου τους θα πρέπει να υποβάλουν προς έγκριση τα απαραίτητα σχέδια του περιπέτρου και το σχέδιο για τοποθέτηση ηλεκτρολογικής εγκατάστασης.

Δ. ΥΠΗΡΕΣΙΕΣ / ΠΑΡΟΧΕΣ (Παρακαλούμε σημειώστε με (✓) στο αντίστοιχο τετραγωνάκι)

	ΝΑΙ	ΟΧΙ
Σύνδεση Ηλεκτρικού ρεύματος μέχρι 30kw - €70 (Υποχρεωτική - Για την κατανάλωση ηλεκτρισμού θα ισχυεί χρέωση €0,75/τ.μ.)	<input type="checkbox"/>	<input type="checkbox"/>
Τηλεφωνική γραμμή - €70	<input type="checkbox"/>	<input type="checkbox"/>
Wi - Fi Zone (24ωρη σύνδεση με Ίντερνετ) - €10	<input type="checkbox"/>	<input type="checkbox"/>
Νερό - €50	<input type="checkbox"/>	<input type="checkbox"/>

Ε. ΟΙΚΟΝΟΜΙΚΟΙ ΟΡΟΙ

Η εταιρεία _____ επιθυμεί να συμμετάσχει στην έκθεση EXPO CYPRUS/ΔΙΕΘΝΗΣ ΕΜΠΟΡΙΚΗ ΕΚΘΕΣΗ ΚΥΠΡΟΥ που θα πραγματοποιηθεί από τις 13 – 17 Μαΐου 2015 στους εκθεσιακούς χώρους της Κρατικής Έκθεσης.

Περίπτερο υπ' αριθμό _____ με εμβαδό _____ τ.μ. = € _____
Δικαίωμα εγγραφής: _____ = € 100 _____
Βασική δομή περιπέτρου _____ = € _____
Παροχή Ηλεκτρικού Ρεύματος _____ = € _____
Άλλες Υπηρεσίες/Παροχές: _____ = € _____
ΚΟΣΤΟΣ = € _____
ΦΠΑ @ 19% = € _____
ΣΥΝΟΛΟ = € _____
ΠΡΟΚΑΤΑΒΟΛΗ 50% = € _____
ΕΞΟΦΛΗΣΗ μέχρι 30/04/2015 = € _____

ΣΤ. ΤΑΚΤΟΠΟΙΗΣΗ ΛΟΓΑΡΙΑΣΜΟΥ

Σημ: Όλες οι πληρωμές θα γίνουν με έκδοση επιταγής σε διαταγή της IMH C.S.C. Ltd ή με κατάθεση στην ALPHA BANK στον λογαριασμό με αριθμό 202-220-002296-7 με την ένδειξη EXPO CYPRUS 2015 και άμεση κοινοποίηση του καταθετηρίου στο fax: 22679820.

Η εξόφληση πρέπει να γίνει μέχρι τις 30/04/2015. Όλες οι αιτήσεις θα πρέπει να αποστέλλονται στην IMH,τηλ:22505555, φαξ:22679820, e-mail: events@imhbusiness.com

Ζ. ΔΗΛΩΣΗ

Με βάση τα πιο πάνω στοιχεία η εταιρεία μας δηλώνει συμμετοχή στην EXPO CYPRUS/ΔΙΕΘΝΗΣ ΕΜΠΟΡΙΚΗ ΕΚΘΕΣΗ ΚΥΠΡΟΥ, και αποδέχεται πλήρως τους όρους και κανονισμούς της έκθεσης.

Όνομα υπογραφόντος: _____
Υπογραφή & Σφραγίδα: _____ Ημερομηνία: _____

A. ΑΙΤΗΣΗ, ΣΥΜΜΕΤΟΧΗ, ΕΚΘΕΜΑΤΑ

1. Αν η αίτηση συμμετοχής δεν συνοδεύεται από το καθοριζόμενο δικαίωμα συμμετοχής και τέλος εγγραφής (€100) ή περιλαμβάνει οποιουδήποτε όρους του αιτητή δεν θα λαμβάνεται υπόψη.
2. Με την υποβολή της αίτησης συμμετοχής ο εκθέτης αναλαμβάνει την υποχρέωση να τηρεί τους Κανονισμούς Συμμετοχής χωρίς καμία επιφύλαξη.
3. Το Κυπριακό Βιομηχανικό Επιμελητήριο Κύπρου και η ΙΜΗ (από τώρα και στο εξής «Οι Οργανωτές») έχουν το αποκλειστικό δικαίωμα ερμηνείας, εφαρμογής, τροποποίησης, συμπλήρωσης ή κατάργησης οποιονδήποτε από τους όρους των Κανονισμών Συμμετοχής, σ' οποιοδήποτε χρόνο, η δε απόφαση τους πάνω σε κάθε θεμάτι διαφορά που δεν ρυθμίζεται από αυτούς θα είναι τελεσίδικη.
4. Οι Κανονισμοί Συμμετοχής, οποιεσδήποτε τροποποιήσεις, προσθήκες ή ακυρώσεις αυτών, η αίτηση συμμετοχής και η επιστολή παραχώρησης χώρου από τους Οργανωτές, αποτελούν το Συμβόλαιο μεταξύ του εκθέτη και των Οργανωτών.
5. Οι Οργανωτές έχουν αποκλειστικό δικαίωμα έγκρισης ή απόρριψης οποιασδήποτε Αίτησης και δεν είναι υποχρεωμένοι να δίνουν δικαιολογητικά για τη σχετική απόφαση τους.
6. Στην έκθεση μπορούν να λάβουν μέρος:
 - α) Κυπριακοί Οργανισμοί και Εταιρείες παροχής προϊόντων και υπηρεσιών τις οποίες οι διοργανωτές κρίνουν σχετικές με το αντικείμενο της έκθεσης.
 - β) Στην περίπτωση κυπριακών βιομηχανικών προϊόντων ο ίδιος ο κατασκευαστής, ή αποκλειστικός αντιπρόσωπος/διανομέας των προϊόντων του, με την προϋπόθεση ότι θα παρουσιάσει γραπτή εξουσιοδότηση του κατασκευαστή για τη συμμετοχή του.
 - γ) Στην περίπτωση εισαγόμενων προϊόντων
 - i) Ο παραγωγός/κατασκευαστής του προϊόντος.
 - ii) Ο γενικός αντιπρόσωπος του κατασκευαστή για τη Κύπρο.
 - iii) Οι εξουσιοδοτημένοι αντιπρόσωποι διανομής του κατασκευαστή ή του γενικού αντιπροσώπου, με την προϋπόθεση ότι θα παρουσιάσουν γραπτή εξουσιοδότηση του παραγωγού ή του γενικού αντιπροσώπου. Όταν αυτοί είναι περισσότεροι από ένας η συμμετοχή τους θα επιτρέπεται ανάλογα με την ύπαρξη διαθέσιμου εκθεσιακού χώρου και κατά σειρά προτεραιότητας υποβολής των αιτήσεων συμμετοχής.

Οι Οργανωτές δεν θα ευθύνονται και δεν θα εμπλέκονται σε οποιαδήποτε αμφισβήτηση ή διαφορά μεταξύ εκθετών που προέρχεται από ανακριβή ή ελλιπή καθορισμό της ιδιότητας τους όσον αφορά τις πιο πάνω κατηγορίες.
7. Οι Οργανωτές καθορίζουν τον κύκλο των προϊόντων/υπηρεσιών που καλύπτει η ειδική έκθεση και διατηρούν το αποκλειστικό δικαίωμα να αποφασίσουν κατά πόσο ένα προϊόν/υπηρεσία μπορεί να παρουσιαστεί στην έκθεση ή όχι.

B. ΠΑΡΑΧΩΡΗΣΗ ΧΩΡΟΥ

1. Οι Οργανωτές έχουν αποκλειστική αρμοδιότητα κατανομής των εκθεσιακών χώρων για την καλύτερη προβολή των εκθεμάτων και της έκθεσης.
2. Είναι δυνατό σε κάποιους εκθέτες να μην παραχωρηθεί χώρος για συμμετοχή ακόμη και αν υπέβαλαν αίτηση μέσα στην καθορισμένη προθεσμία. Η κατανομή χώρων γίνεται με βάση την ημερομηνία λήψης των αιτήσεων και διακόπεται όταν συμπληρωθούν όλοι οι χώροι.
3. Οι Οργανωτές δεν είναι υποχρεωμένοι να παραχωρήσουν χώρο του μεγέθους που ζητήθηκε στην αίτηση. Δικαιούται να παραχωρήσει μεγαλύτερο ή μικρότερο χώρο, ανάλογα με τις ανάγκες και τον αριθμό των εκθετών, ο δε εκθέτης είναι υποχρεωμένος να καταβάλει το ανάλογο δικαίωμα συμμετοχής. Για την παραχώρηση χώρου που υπερβίνει εκείνο που ζητήθηκε κατά ποσοστό 20% και πάνω, απαιτείται η συγκατάθεση του εκθέτη η οποία πρέπει να γνωστοποιηθεί μέσα σε 7 μέρες από την ειδοποίηση για την παραχώρηση, διαφορετικά θα θεωρείται, ότι ο εκθέτης αποδέχεται την απόφαση.
4. Αν είναι αναγκαίο είτε για ομαδοποίηση εκθεμάτων είτε για καλύτερη γενική παρουσίαση τους, οι Οργανωτές δικαιούνται να κάνουν αλλαγές στο χώρο που παραχωρήθηκε, είτε ως προς τις διαστάσεις του, είτε ως προς τη θέση. Αυτό δεν θα δίνει στον εκθέτη δικαίωμα να αποσυρθεί ή να προβάλει οποιαδήποτε απαίτηση.
5. Απαγορεύεται αυστηρά η μεταβίβαση, παραχώρηση, ή εκχώρηση δικαιωμάτων σε τρίτους, για μέρος ή ολόκληρο το χώρο που παραχωρήθηκε χωρίς τη γραπτή άδεια των Οργανωτών. Απαγορεύεται εξάλλου η ανταλλαγή χώρων μεταξύ εκθετών, χωρίς τη γραπτή άδεια των Οργανωτών.
6. Απαγορεύεται στους εκθέτες να επιφέρουν οποιοδήποτε αλλαγές στο χώρο,

για όλες δε τις εργασίες που αφορούν τη διαμόρφωση του χώρου πρέπει να εξασφαλίζεται από πριν άδεια από τους Οργανωτές.

7. Οι Οργανωτές προσφέρουν στον εκθέτη μόνο χώρο, χωρίς κατασκευαστικό.
8. Ο χώρος παραχωρείται μόνο για την έκθεση για την οποία υποβλήθηκε η αίτηση.
9. Ακύρωση Συμμετοχής:
Αν εκθέτης αποφασίσει να ακυρώσει τη συμμετοχή του στην έκθεση και δηλώσει τη σχετική πρόθεση του πριν από την εκπνοή της προθεσμίας για υποβολή αιτήσεων θα δικαιούται την επιστροφή ολόκληρου του ποσού που έχει ήδη καταβάλει εκτός του τέλους εγγραφής που δεν θα επιστρέφεται. Μετά την εκπνοή της προθεσμίας αυτής δεν θα δικαιούται την επιστροφή οποιουδήποτε ποσού, εκτός εάν καταστεί δυνατή η παραχώρηση του χώρου του σε άλλον εκθέτη. Στην περίπτωση αυτή οι Οργανωτές μπορούν να ζητήσουν την καταβολή ολόκληρου του ποσού του δικαιώματος συμμετοχής καθώς επίσης πρόσθετα έξοδα, στα οποία υποβλήθηκε ή για τα οποία δεσμεύτηκε.

Γ. ΕΞΩΤΕΡΙΚΟΙ ΕΚΘΕΣΙΑΚΟΙ ΧΩΡΟΙ

Σε περίπτωση που παραχωρηθεί εξωτερικός εκθεσιακός χώρος, ο εκθέτης έχει το δικαίωμα μετά από έγκριση των σχεδίων από τους Οργανωτές, να κατασκευάσει εκθετήριο το οποίο, εννοείται, θα μετακινήσει αμέσως μετά το τέλος της Έκθεσης και θα επαναφέρει το χώρο στην κατάσταση στην οποία τον παρέλαβε.

Δ. ΔΙΚΑΙΩΜΑ ΣΥΜΜΕΤΟΧΗΣ ΚΑΙ ΑΛΛΕΣ ΧΡΕΩΣΕΙΣ

1. α) Τα δικαιώματα συμμετοχής για την Έκθεση, τόσο μέσα στα περίπτερα της Κρατικής Έκθεσης, όσο και στον εξωτερικό εκθεσιακό χώρο είναι αυτά που αναφέρονται στην αίτηση συμμετοχής.
β) Το δικαίωμα συμμετοχής υπολογίζεται για όλα τα τετραγωνικά μέτρα που παραχωρούνται στον εκθέτη ανεξάρτητα αν αυτός θα χρησιμοποιήσει μέρος του χώρου.
2. α) Μαζί με την αίτηση καταβάλλεται το 50% του δικαιώματος της συμμετοχής και το τέλος εγγραφής (€100). Αν δεν καταβληθεί τότε η αίτηση δεν θα λαμβάνεται υπόψη και θα επιστρέφεται.
β) Το υπόλοιπο 50% του δικαιώματος συμμετοχής πρέπει να καταβληθεί ένα μήνα πριν την έναρξη λειτουργίας της έκθεσης. Εάν τούτο δεν έχει καταβληθεί μέχρι και 15 μέρες πριν την έκθεση τότε θα χρεώνεται τόκος 9%.
γ) Για όλες τις άλλες χρεώσεις (Υπηρεσίες) θα επιβάλλεται τόκος 9%, 15 μέρες μετά την έκδοση των σχετικών τιμολογίων.
δ) Εάν οποιοσδήποτε εκθέτης οφείλει οποιοδήποτε παλαιότερο ποσό προς τους Οργανωτές, το οφειλόμενο ποσό θα εισπράττεται πρώτα και μετά θα υπολογίζεται αν η πληρωμή του καλύπτει το 50% του δικαιώματος συμμετοχής. Αν δεν πληρωθεί η αίτηση του θα επιστρέφεται.

3. Το Δικαίωμα Συμμετοχής, η χρέωση για σύνδεση ηλεκτρισμού, νερού και τηλεφώνου, η διαφήμιση στον Κατάλογο της Έκθεσης και το αντίτιμο τιμητικών εισιτηρίων καταβάλλονται σύμφωνα με τους όρους που αναφέρονται στην Αίτηση Συμμετοχής.

4. Ο εκθέτης δεν δικαιούται να αρνηθεί πληρωμή του δικαιώματος συμμετοχής εξαιτίας οποιασδήποτε απαίτησης του κατά των Οργανωτών σε σχέση προς τη συμφωνία αυτή, ή να προβάλει οποιοδήποτε αντιρρήσεις για τυχόν δικαιολογημένες επιπρόσθετες χρεώσεις.

Ε. ΥΠΗΡΕΣΙΕΣ (Ηλεκτρισμός, Τηλέφωνο, Νερό)

1. Ο εκθέτης οφείλει να ετοιμάζει όλες τις εγκαταστάσεις του με δικά του έξοδα σύμφωνα με τους σχετικούς κανονισμούς και με έγκριση των Οργανωτών.
2. Οι Οργανωτές επιφυλάσσουν το δικαίωμα να αποσυνδέσει οποιοσδήποτε εγκαταστάσει του έγιναν χωρίς την έγκρισή τους.
3. Πριν την έναρξη οποιασδήποτε εργασίας αναφορικά με την ηλεκτρική εγκατάσταση πρέπει να υποβληθεί στους Οργανωτές για έγκριση σχέδιο της εγκατάστασης σε κλίμακα 1:100 υπογραμμένο από αδειούχο Ηλεκτρολόγο.
4. Η ηλεκτρική εγκατάσταση πρέπει να είναι σύμφωνη με τους σχετικούς κανονισμούς της Αρχής Ηλεκτρισμού Κύπρου και τους τεχνικούς κανονισμούς των Οργανωτών. Η εγκατάσταση θα εγκρίνεται από την Αρχή Ηλεκτρισμού Κύπρου πριν τη σύνδεση οποιασδήποτε παροχής.
5. Προς αποφυγή τυχόν ζημιών σε υπόγεια καλώδια και άλλες ηλεκτρικές

εγκαταστάσεις οι εκθέτες πρέπει να αποφεύγουν οποιαδήποτε διατρήσεις και εκκαρφές στην περιοχή χωρίς τη γραπτή συγκατάθεση των Οργανωτών.

6. Οι χρεώσεις καθορίζονται στο έντυπο «Σχεδιαγράμματα και Πίνακες Χρεώσεων».

Στ. ΕΥΘΥΝΕΣ ΚΑΙ ΚΑΘΗΚΟΝΤΑ ΕΚΘΕΤΩΝ

1. Οι εκθέτες πρέπει να εφαρμόζουν τους Κανονισμούς και τις οδηγίες των Οργανωτών, διαφορετικά οι Οργανωτές δικαιούνται να κλείσουν αμέσως το περίπτερο/εκθετήριο του εκθέτη, ο οποίος δεν θα μπορεί να προβάλει οποιαδήποτε απαιτήσεις.
2. Οι εκθέτες στους οποίους θα παραχωρηθεί εκθετήριο που ανήκει σε τρίτους, είναι υπεύθυνοι για οποιαδήποτε φθορά ή ζημιά που τυχόν θα προκληθεί στο εκθετήριο αυτό και είναι υποχρεωμένοι να το παραδώσουν, στην ίδια κατάσταση στην οποία το παρέλαβαν.
3. Ο εκθέτης θα είναι υπεύθυνος για την καθαριότητα του εκθετηρίου/εκθεσιακού χώρου του.
4. Ο εκθέτης θα είναι αποκλειστικά υπεύθυνος για τη συμπεριφορά των υπαλλήλων του, καθώς και για οποιαδήποτε ζημιές που θα προκληθούν σε πρόσωπα ή αντικείμενα από υπαιτιότητα του ίδιου, των υπαλλήλων του ή εξαιτίας της κατάστασης του εκθετηρίου του.
5. Ο εκθέτης είναι υποχρεωμένος να μετακινήσει τα εκθέματα του αμέσως μετά το τέλος της Έκθεσης.
6. Αν ο εκθέτης επιθυμεί να κάνει επί τόπου επίδειξη μηχανημάτων κλπ., οφείλει να το αναφέρει και να εξασφαλίσει τη γραπτή άδεια των Οργανωτών.

Ζ. ΑΠΑΓΟΡΕΥΤΑ ΑΥΣΤΗΡΩΣ:

- a) Η λιανική πώληση προϊόντων από το εκθετήριο/εκθεσιακό χώρο.
- β) Η πρόκληση οποιασδήποτε μορφής οχληρίας στους εκθέτες και το κοινό.
- γ) Η διαφήμιση οποιασδήποτε μορφής έξω από το χώρο που παραχωρήθηκε.
- δ) Η διαφήμιση σε βάρος άλλου εκθέτη, καθώς και αυτή που δεν έχει σχέση με την Έκθεση και τα εκθέματα, και η διαφήμιση προϊόντων τρίτων.
- ε) Η τοποθέτηση διαφημίσεων στο εξωτερικό των περιπτέρων.
- στ) Η διανομή διαφημιστικού υλικού έξω από το χώρο που παραχωρήθηκε.
- ζ) Η τοποθέτηση αντικειμένων έξω από το χώρο που παραχωρήθηκε ή κατά τρόπο που προεξέχουν.
- η) Η με οποιοδήποτε τρόπο παραχώρηση χώρου σε τρίτους, για έκθεση προϊόντων.
- θ) Η έκθεση προϊόντων άλλων εκτός εκείνων τα οποία αναφέρονται με πλήρη στοιχεία στην αίτηση συμμετοχής και τα οποία θα περιληφθούν στον επίσημο κατάλογο της έκθεσης.

Η. ΑΣΦΑΛΕΙΕΣ

1. Οι Οργανωτές ασφαλίζουν τα Εκθεσιακά της Περίπερα πλιν εκείων που ανεγείρονται από εκθέτες, και τα υπόλοιπα υποστατικά της έναντι κινδύνου φωτιάς, και ασφαλίζει τους επισκέπτες της Έκθεσης έναντι ατυχημάτων που πιθανό να συμβούν.
2. Ο Εκθέτης είναι αποκλειστικά υπεύθυνος για οποιαδήποτε ζημιά υφίσταται τα εκθέματα και οποιαδήποτε άλλα στοιχεία του από φωτιά, κλοπή, φθορά, απώλεια ή ζημιά λόγω διαρροής νερού ή ζημιά λόγω οποιοδήποτε ενεργειών για κατάσβεση πυρκαγιάς.
3. Ο εκθέτης είναι υπεύθυνος για οποιαδήποτε δυστυχήματα ή/και ατυχήματα υπαλλήλων ή εκθετών, επισκεπτών στο εκθετήριο του ή γειτνιάζοντα εκθετήρια που πιθανό να συμβούν λόγω της λειτουργίας μηχανών ή οποιοδήποτε ηλεκτρικών συσκευών, ή για οποιοδήποτε λόγο που έχει σχέση με τη συμμετοχή του. Παράλληλα είναι υπεύθυνος για οποιαδήποτε ζημιά, ή ατύχημα προκληθεί λόγω της συμμετοχής του για την οποία είναι υπεύθυνος ο ίδιος ή οποιοδήποτε πρόσωπο παίρνει οδηγίες ή/και εντολές από αυτόν και επηρεάζει τα περιουσιακά στοιχεία, έπιπλα και κτίρια που ανήκουν στο ΥΕΕΒΤ και οποιοδήποτε Τρίτο.
4. Οι Οργανωτές δεν φέρουν οποιαδήποτε ευθύνη για τους κινδύνους που περιγράφονται στις παραγράφους 2 και 3 πιο πάνω και ο εκθέτης δεν δικαιούται να έχει οιαδήποτε απαίτηση, ανεξάρτητα από τους λόγους που θα δημιουργήσουν τέτοιους κινδύνους.
5. Οι εκθέτες πρέπει να εξασφαλίσουν ασφαλιστική κάλυψη:

α) Έναντι τρίτου για κάλυψη ατυχημάτων για τα οποία θα είναι υπεύθυνοι οι ίδιοι ή το προσωπικό τους.

β) Έναντι όλων των κινδύνων (All Risk) που θα καλύπτει εκθέματα περιουσιακά στοιχεία και εκθετήρια είτε αυτά ανήκουν στους ίδιους είτε σε τρίτους.

γ) Για έξοδα που πιθανό να υφιστάσθαι λόγω μη πραγματοποίησης, ή αναβολής της έκθεσης για οποιοδήποτε λόγο.

δ) Ασφάλεια Μηχανοκινήτων για κάλυψη έναντι Τρίτου ένεκα της Χρήσης οιοδήποτε μηχανοκινήτου μέσα στο χώρο της Κρατικής Έκθεσης για οποιοδήποτε σκοπό.

Θ. ΚΑΝΟΝΙΣΜΟΙ ΑΣΦΑΛΕΙΑΣ

- a) Η Αστυνομία και η Πυροσβεστική Υπηρεσία ή και οι Οργανωτές θα έχουν το δικαίωμα έκδοσης οδηγιών σχετικά με την ασφάλεια του χώρου και οι εκθέτες οφείλουν να συμμορφώνονται προς τις οδηγίες και να μη παρεμποδίζουν με οποιονδήποτε τρόπο την πρόσβαση των εκπροσώπων των πιο πάνω υπηρεσιών προς συστήματα ασφαλείας, πυροσβεστήρες, εξόδους κινδύνου κλπ.
- β) Οι εκθέτες οφείλουν να μεριμνήσουν ώστε μηχανήματα ή άλλα αντικείμενα να είναι κατάλληλα προφυλαγμένα για να αποφεύγεται η πρόκληση ατυχημάτων.
- γ) Οι έξοδοι ασφαλείας των περιπτέρων πρέπει να είναι πάντοτε ελεύθερες και να μη παρεμποδίζονται η διέλευση, ή χρήση από οποιαδήποτε αντικείμενα.

Ι. ΓΕΝΙΚΕΣ ΠΡΟΝΟΙΕΣ

1. Οι Οργανωτές δεν φέρουν οποιαδήποτε ευθύνη, σε περίπτωση κατά την οποία, για λόγους ανωτέρας της θέλησης της, ή για οποιονδήποτε λόγο η Έκθεση δεν πραγματοποιηθεί ή διοργανωθεί σε άλλες ημερομηνίες από εκείνες που ορίστηκαν, έχουν δε το δικαίωμα να αποφασίσουν αν θα επιστραφεί όλο ή μέρος του ποσού που έχει καταβάλει ο εκθέτης.
2. Οι Οργανωτές δεν φέρουν οποιαδήποτε ευθύνη, για την προστασία των εκθεμάτων γενικά, υλικών, επίπλων, διακοσμητικών ή οποιοδήποτε κατασκευαστικών έργων μέσα στους παραχωρούμενους χώρους, ούτε για απώλεια, φθορά, καταστροφή ή κλοπή τούτων, τόσο κατά την προετοιμασία και κατά τη διάρκεια λειτουργίας της Έκθεσης όσο και μετά τη λήξη της.

Κ. ΑΠΟΔΟΧΗ ΤΩΝ ΚΑΝΟΝΙΣΜΩΝ

1. Ο εκθέτης αναλαμβάνει την υποχρέωση να τηρεί όλους τους όρους των Κανονισμών. Σε περίπτωση παράβασης, οι Οργανωτές επιφυλάσσουν το δικαίωμα τους να λάβουν μέτρα, περιλαμβανόμενου και του αποκλεισμού του εκθέτη από την συγκεκριμένη έκθεση, ή από μελλοντικές εκθέσεις και του κλεισίματος του εκθετηρίου του χωρίς οποιαδήποτε αποζημίωση.
2. Οι Οργανωτές επιφυλάσσουν το δικαίωμα να ρυθμίζουν οποιοδήποτε θέμα που δεν ρυθμίζεται από τους κανονισμούς αυτούς ή από τους νόμους του Κράτους.
3. Το ΥΕΕΒΤ ασκεί δικαίωμα ιδιοκτησίας ο' όλους τους χώρους της Έκθεσης.
4. Με την ασφαλιστική κάλυψη που αναφέρεται στην παράγραφο 5 πρέπει να εξασφαλίζεται η απασφάλιση των Οργανωτών, των υπαλλήλων και της Διοίκησης από οποιαδήποτε απαίτηση οιοουδήποτε.
5. Η ισχύς της ασφαλιστικής κάλυψης θα αρχίζει από την ημέρα της πρώτης εισόδου του εκθέτη ή και υπαλλήλων ή και εργολάβων του στον εκθεσιακό χώρο μέχρι και την αποχώρησή τους.
6. Ο εκθέτης θα ασφαλίσει, και αποζημιώνει τους Οργανωτές έναντι ζημιών τις οποίες τυχόν θα υφιστάσθαι σαν αποτέλεσμα της απώλειας περιουσιακών στοιχείων, του θανάτου ή τραυματισμού οιοουδήποτε ατόμου (περιλαμβανομένων εκθετών, του κοινού και του προσωπικού των Οργανωτών, ή αντιπροσώπων ή εργολάβων) που προσέρχονται από οποιοδήποτε λόγο και είναι αποτέλεσμα πράξης ή παράλειψης του εκθέτη, των υπαλλήλων, αντιπροσώπων, εργολάβων ή προσκεκλημένων.
7. Οι Οργανωτές δεν θα είναι υπεύθυνοι σε οποιαδήποτε περίπτωση για οποιοδήποτε περιορισμό ή όρο που εμποδίζει την κατασκευή, συμπλήρωση τροποποίηση ή αποσυρμολόγηση εκθετηρίων, ή για την εισαγωγή, τοποθέτηση, ή εξαγωγή εκθεμάτων ή για την διακοπή ή κακή λειτουργία της έκθεσης, ή για τροποποίηση ή συμπλήρωση των παρόντων κανονισμών που προέρχεται από οποιοδήποτε λόγο πέρα από τον έλεγχο τους.

Λ. ΦΟΡΟΣ ΠΡΟΣΤΙΘΕΜΕΝΗΣ ΑΞΙΑΣ

Οι χρεώσεις επιβαρύνονται με φόρο Προστιθέμενης Αξίας, όπως προβλέπει ο νόμος.